

BAODING JITUO UNIVERSAL EQUIPMENT MANUFACTURING CO.,LTD

**КК-Закрытый троллейный шинопровод
(35A- 240A)**



Каталог

Введение	1
Описание продука	1
Технический параметр	2
Описание продукции	2
Тип-технический параметр-код продукта	2
Шинопровод	3
Токоприемник	4
Подвесная скоба	6
Буксирная опора	7
Захват Токоприемника	7
Концевая заглушка	8
Соединительная муфта	8
Соединение шины винтовое	9
Концевой подвод питания	9
Средний подвод питания	10
Соединение подвода питания	10
Воронка	10
Пружинный синхронизатор	11
Уплотнительная лента	11
LED	11
Вычислительный коэффициент	12
Контакты	14

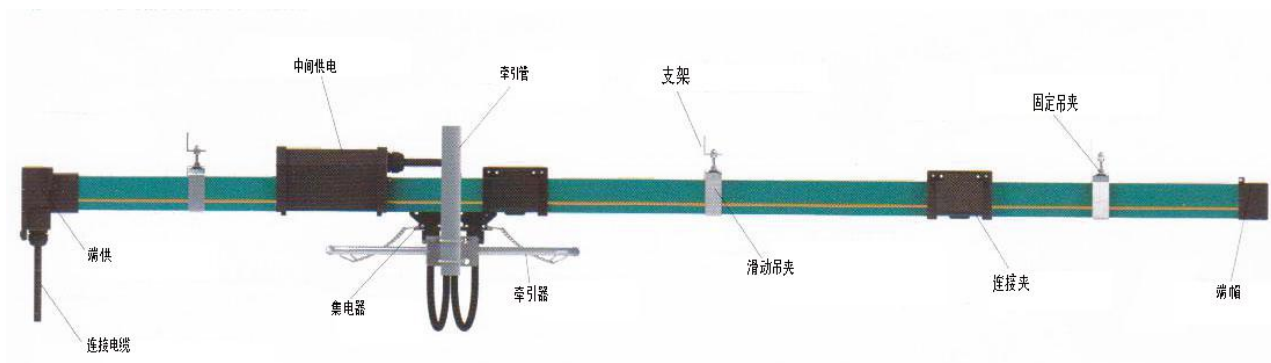

Введение

1. Закрытый троллейный шинопровод с функцией предотвращения случайных ударов, которую можно использовать как в помещении, так и на улице. У него есть пластмассовый и изоляционный корпус, который может быть нагружен медными проводами различного поперечного сечения, а его номинальный ток составляет от 35 до 240 А. Движение Токоприемника через буксирной опоры, которого в основном передается угольной щеткой с пружиной.
2. Комплексная резиновая пыленепроницаемая полоса может эффективно повысить уровень защиты IP, а уровень защиты может достигать IP43.
3. Эта серия шинопроводов представляет собой 3-полюсные-16-полюсные устройства. Серия 56 представляет собой 3-х или 4-х полюсное устройство.
4. Тип КК-Р Тип R дугообразный, размер дугообразного шинопровода можно больше 800 мм.
5. Прошли следующие сертификации: CCC, ISO9001 и CE

Описание продукта

1. Трубопровод:
Инженерный пластиковый корпус. шинопровод на 3-4 полюса.
Стандартная длина составляет 4 метра, тоже могут быть выбраны другие длины ну не больше 6 метров.
Код положения нейтрального провода обозначается желтым международным цветом.
Конструкция токосъемника и корпуса может предотвратить инверсию фазных и нейтральных проводов.
2. Соединительная муфта: пластмассовая соединительная муфта, плотно зацепленный.
3. Точка электроснабжения: средняя или конечная точка электроснабжения.
4. Концевая заглушка: на конце шинопровода используется 1 заглушку для защиты.
5. Подвесная скоба:
Можно предоставить стандартные опорки, которые можно крепить шинопровод на траверсе крана. Могут использоваться как скользящие, так и фиксированные подвесные скобы. Стандартный интервал - 1200 мм.
6. Компенсатор:
компенсатор используется для компенсации изменения длины проводника из-за изменений температуры. Компенсатор не прерывает передачу тока.
7. Секция предотвращения конденсации:
Секция предотвращения конденсации используется для предотвращения охлаждения рельса от внутреннего помещения к внешнему. Обеспечение непрерывно энергоснабжение.

8. Секция:

Воздушный зазор между проволоками составляет 5 мм, чтобы токоприемник мог пройти через зазор. Можно использовать для провода питания и для изоляционного листа толщиной 35 мм. В этом случае изоляционные листы длиннее угольной щетки, и каждая секция шинпровода можно передать электроэнергию независимо, например: для контрольного провода.

9. Токоприемник:

Токоприемник изготовлен из ударопрочного пластика и нержавеющей стали, материал легкий. Пружина Токоприемника может гарантировать, что угольная щетка поддерживает хороший и надежный контакт. Токоприемник также включает в себя коробку для соединения кабеля или концевик и буксирная опора петельного и видоизменного. двойные токоприемники могут использоваться для направляющих устройств или оборудования с большей токовой нагрузкой.

Технический параметр

Электрический параметр		механический параметр:	
Максимальный ток	240А	интенсивность гибки	75N/mm ² ±10%
Максимальное напряжение	690V	прочность на натяжение	40N/mm ² ±10%
Изоляционная интенсивность		30-40KV/mm температурные пределы	
Особое сопротивление	5×10 ¹⁵ Ohm×cm	стандартный трубопровод-20°C up to +70°C	
Поверхностное сопротивление	10 ¹³ Ohm×cm	трубопровод для высокой температуры -10°C up to +115°C	
Сопротивление утечки	СТ1600-2.7	трубопровод для низкой температуры	-40°C up to +80°C
горючесть			
огнестойкость		В1 класс без частиц пламени, самозатухающий	
самозатухающий		В1 класс без частиц пламени, самозатухающий	
Химическая стойкость	+45°C		
	Бензин	серная кислота 50%	
	Минеральное масло	раствор едкой соды 25% & 50%	
	Смазочное масло	концентрированный хлористый водород	

Описание продукции

Тип-технический параметр-код продукта

код шинпровода

КК73-4-n/m

КК=закрытый троллейный шинпровод многополюсный

4=количество полюса

 n=однофазное сечение (mm²)

m=номинальная нагрузка

ширина медной шины однофазной

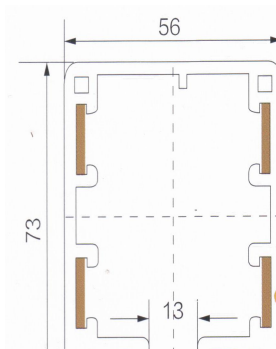

①=14.5mm ②=17.6mm

③=21.0mm

длина

стандарная длина 4метра, тоже можно предоставить другие стандарные длины, не более 6 метров.

Сегмент дуги

Минимальный радиус = 0,8 м

Расстояние между опорами: прямая 1,2 м.

➤ **Шинопровод**

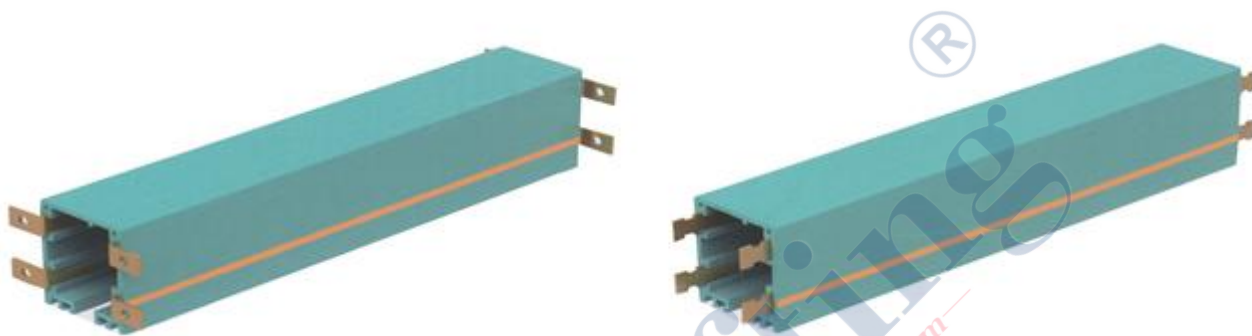

тип	Количество шин	Сечение шины (mm ²)	Номинальная нагрузка (А)	Электрический зазор (mm)	номинальное напряжение (V)	сопротивление (Ω/km)	вес (кг)	Номер продукции.
КК73-3+1-12/65	4	12	65	35	690	1.321	2.23	733112650
КК73-3+1-15/80	4	15	80	35	690	1.137	2.30	733115800
КК73-3+1-20/100	4	20	100	33	690	1.011	2.43	733120100
КК73-3+1-25/120	4	25	120	33	690	0.713	2.56	733125120
КК73-3+1-35/140	4	35	140	33	690	0.522	2.95	733125140
КК73-3+1-50/170	4	50	170	33	690	0.337	3.25	733150170
КК73-3+1-70/210	4	70	210	33	690	0.265	3.85	733170210
КК73-3+1-80/240	4	80	240	30	690	0.223	4.16	733180240

тип	Кол иче ство шин	Сече ние шины (mm ²)	Номи наль ная нагру зка (А)	Электри ческий зазор (mm)	номи наль ное напря жение (V)	сопроти вление (Ω/km)	вес (кг)	Номер продукции.
КК73-4-8/35	4	8	35	35	690	1.944	2.09	734080351
КК73-4-8/50	4	10	50	35	690	1.656	2.16	734010501
КК73-4-12/65	4	12	65	35	690	1.321	2.23	734012651
КК73-4-15/80	4	15	80	35	690	1.137	2.30	734015801
КК73-4-20/100	4	20	100	33	690	1.011	2.43	734020100
КК73-4-25/120	4	25	120	33	690	0.713	2.56	734025120
КК73-4-35/140	4	35	140	33	690	0.522	2.95	734035140
КК73-4-50/170	4	50	170	33	690	0.337	3.25	734050170
КК73-4-70/210	4	70	210	33	690	0.265	3.85	734070210
КК73-4-80/240	4	80	240	30	690	0.223	4.16	734080240

➤ **Токоприемник**



25А Токоприемник подходит для шинпровода 35А-40А.
40А Токоприемник подходит для шинпровода 65А-120А
Буксирная опора КК73ВС/53 и КК73ВС/55 оба можно использовать

Соединительные кабели

25А, 2.5mm²/core×4

40А, 4.0mm²/core×3 + 2.5mm²/core ×1

Длина 0,8м, можно ещё больше

тип	Вес(кг)	Кол-во шин	Номинальная мощность	Номер продуктов
КК73-JD-4/25	0.65	4	25А	73042520
КК73-JD-4/40	0.75	4	40А	73044020

60А Токоприемник подходит для шинпровода 120-170А
Буксирная опора КК73ВС/53 и КК73ВС/55 оба можно использовать

соединительные кабели

60А, 4.0mm²/core×6 + 2.5mm²/core ×2

Длина 0,8м, можно ещё больше



тип	Вес(кг)	Кол-во шин	Номинальная мощность	Номер проуктов
КК73-JD-4/60	1.35	4	60А	73046020

80А Токоприемник подходит для шинпровода 140-240А
 Буксирная опора КК73ВС/53 можно использовать
соединительные кабели
 80А, $(6.0\text{mm}^2 \times 2/\text{core}) \times 3 + (3.0\text{mm}^2 \times 2/\text{core}) \times 1$
 Длина 1м, можно ещё больше

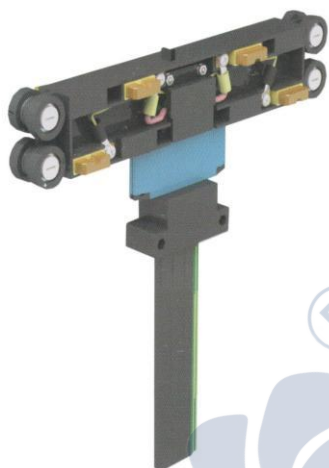

тип	Вес(кг)	Кол-во шин	Номинальная мощность	Номер проуктов
КК73-JD-4/80	0.50	4	25А	73048020

Токоприемник подходит для шинпровода дугообразного
 Буксирная опора КК73ВС/53 и КК73ВС/55 оба можно использовать

Соединительные кабели

25А, $2.5\text{mm}^2/\text{core} \times 4$

40А, $4.0\text{mm}^2/\text{core} \times 3 + 2.5\text{mm}^2/\text{core} \times 1$

Длина 0,8м, можно ещё больше



тип	Вес(кг)	Кол-во шин	Номинальная мощность	Номер проуктов
КК73-JDR-4/25	0.50	4	25А	73042521
КК73-JDR-4/40	0.60	4	40А	73044021

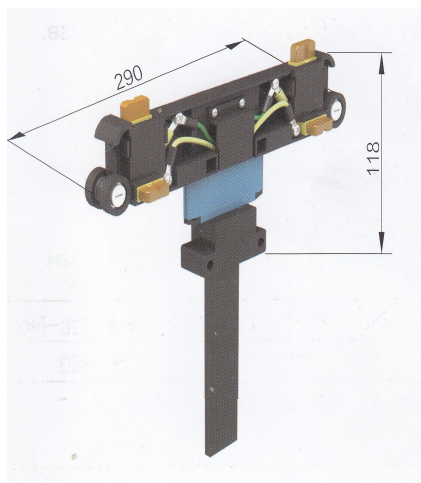

Буксирная опора КК73ВС/53 можно использовать соединительные кабели
 60А, (4.0mm²×2/core)×3
 80А, (6.0mm²×2/core)×3
 Длина 1м, можно ещё больше

тип	Вес(кг)	Кол-во шин	Номинальная мощность	Номер проуктов
КК73-JD-3/60	0.90	3	60А	73036020
КК73-JD-3/80	1.05	3	80А	73038020

➤ **Подвесная скоба**

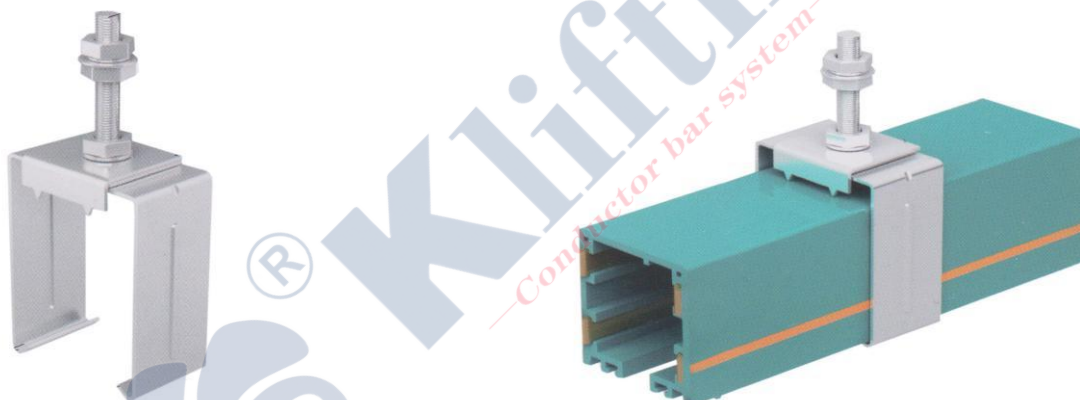

тип	Вес(кг)	материал	номер
КК73-DJ-0 2	0.21	Оцинкованная сталь	7380032

Пример установки подвесной скобы

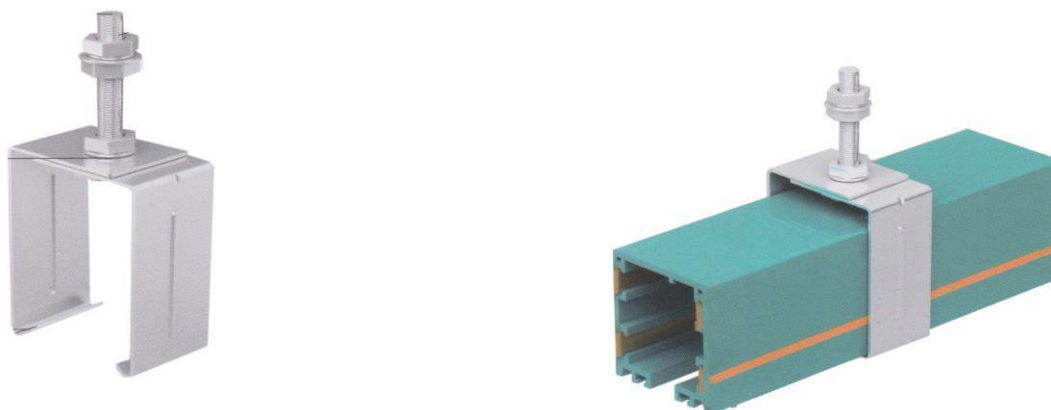

тип	Вес(кг)	материал	номер
КК73-DJ-01	0.17	Оцинкованная сталь	7380031

Плавающая подвесная скоба подходит для системы соединения изгиба медных шин.

➤ Буксирная опора



тип	Вес(кг)	материал	номер
КК73-BC/55	0.55	Оцинкованная сталь	7380073

➤ Захват Токоприемника

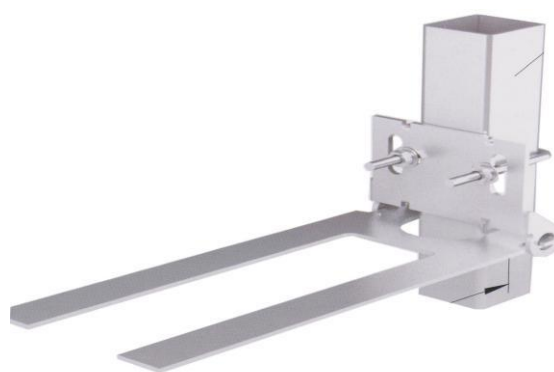

тип	Вес(кг)	материал	номер
КК73-BC/53	0.53	Steel	7380072

Можно с квадратной трубкой или квадратной канавкой.

➤ Концевая заглушка

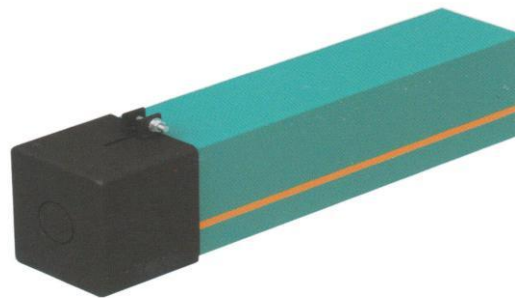

тип	Вес(кг)	материал	номер
КК73-DM	0.065	Инженерный пластик	7380053

Установится налево или направо системы троллейного шинпровода

➤ Соединительная муфта

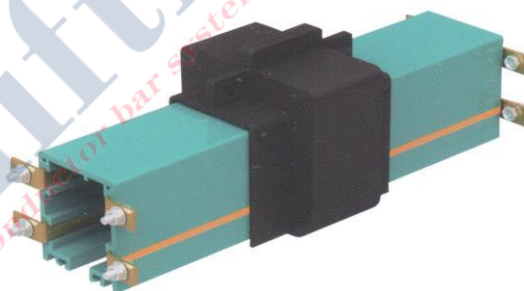

тип	Вес(кг)	материал	номер
КК73-LJ-5	0.10	Инженерный пластик	7380021

Подходит для системы изгиба медных шин. С функцией самоблокировки. Проста установка и зацеплять плотно.

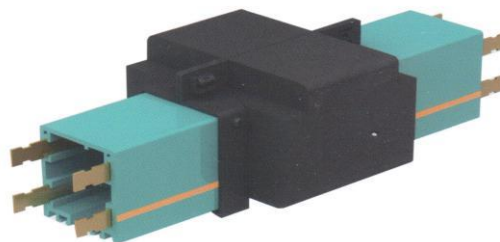
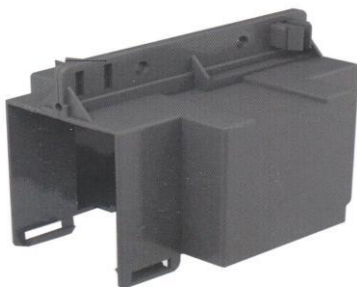

тип	Вес(кг)	материал	номер
КК73-LJ-6	0.16	Инженерный пластик	7380022

Подходит для системы изгиба медных шин. С функцией самоблокировки. Проста установка и зацеплять плотно.

➤ **Соединение шины винтовое**

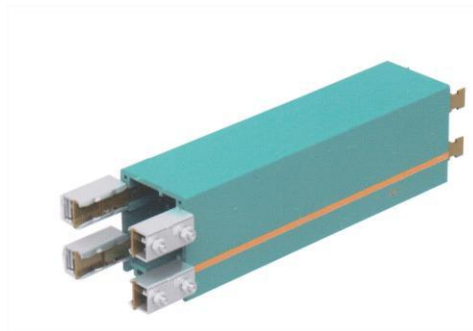
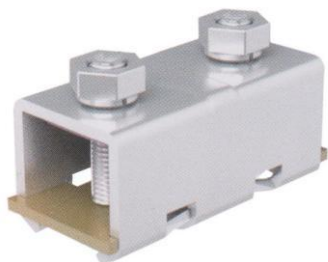

тип	Вес(кг)	материал	номер
КК73-JT-80А	0.042	Корпус-оцинкованная сталь контактный лист-медь	7380041
КК73-JT-120А	0.049		7380042
КК73-JT-140А	0.053		7380043
КК73-JT-170А	0.058		7380044
КК73-JT-210А	0.065		7380045
КК73-JT-240А	0.085		7380046

Внимание!

Когда затягивать крепежные винты, крутящий момент не должен превышать 2 Nm, чтобы избежать повреждения соединения.

➤ **Концевой подвод питания**

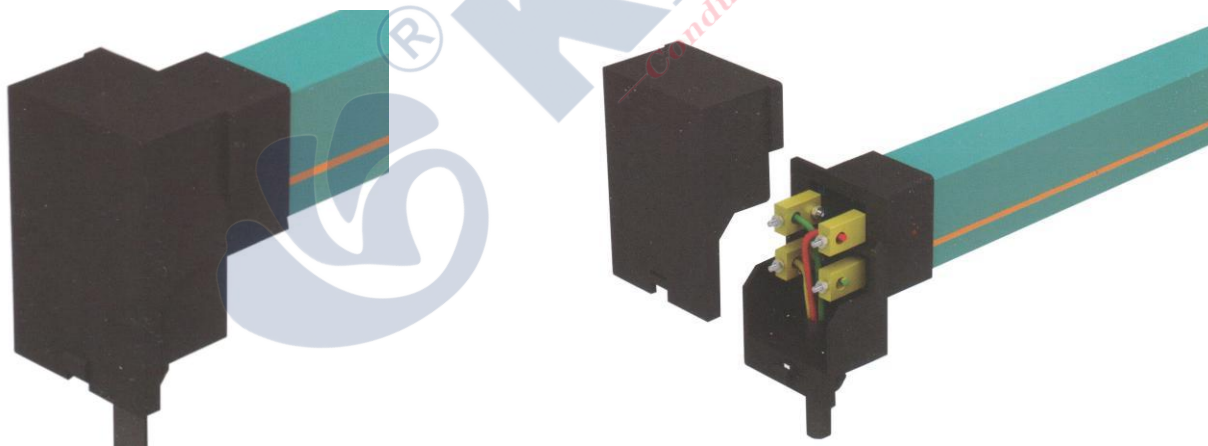

тип	Вес(кг)	материал	номер
КК73-EJ-1	0.25	Инженерный пластик	7380052

Подходит системы шинпровода 35А-240А. устанавливается на левой или правой системы троллейного шинпровода

➤ **Средний подвод питания**

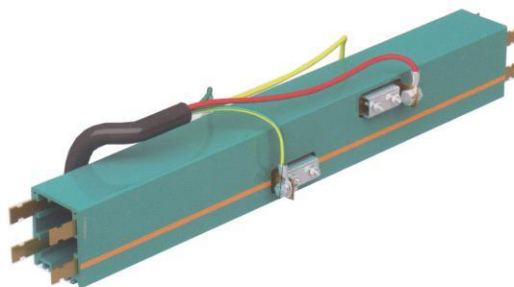
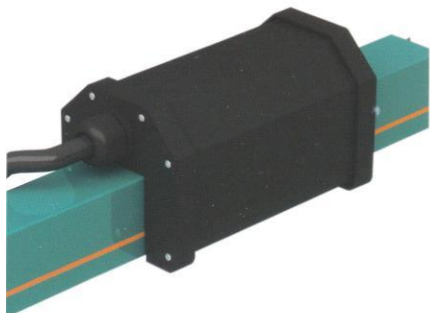

тип	номер
КК73-ZG/500-4/М	7380054

Стандартный-0,5м секция шинопровода, тоже можно установить на шинопровode не более 4 метра

➤ **Соединение подвода питания**

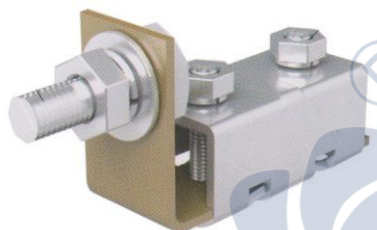

тип	Вес(кг)	номер
КК73-GJT-80А	0.051	7380061
КК73-GJT-120А	0.058	7380062
КК73-GJT-140А	0.065	7380063
КК73-GJT-170А	0.076	7380064
КК73-GJT-210А	0.086	7380065
КК73-GJT-240А	0.095	7380066

➤ **Воронка**

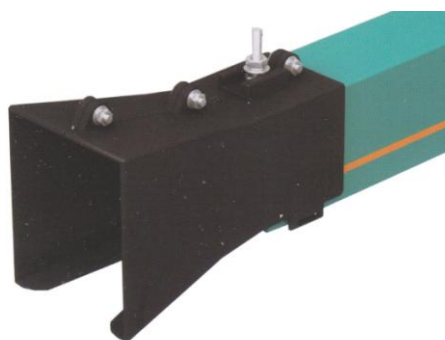

Устройство, которое направляет токоприемник в трубопровод, для соединения шинопроводы или работать как компенсатор.

Обратите внимание на установку раструба:

- 1) направляющие стержни на обоих концах необходимо отдельно снабжать электроэнергией.
- 2) нужно использовать двойные токосъемники, и каждый Токоприемник с пружинным синхронизатором
- 3) Расстояние между двумя токосъемниками больше 500 мм.

тип	Вес(кг)	материал	номер
КК73-TG	0.22	Инженерный пластик	7380075

➤ **Пружинный синхронизатор**

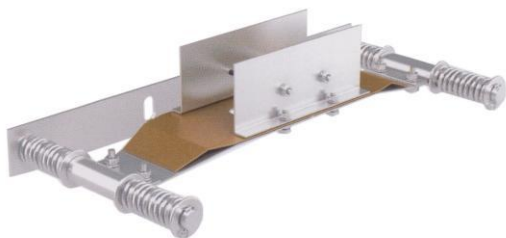

тип	Вес(кг)	материал	номер
КК73-FTW	1.35	Оцинкованная сталь, медь, нержавеющей сталь	7380076

➤ **Уплотнительная лента**

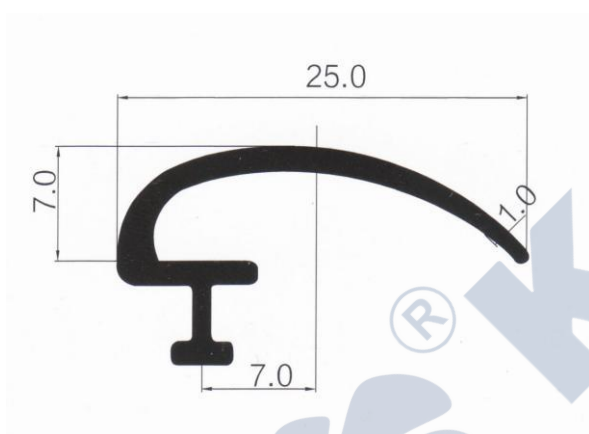

тип	Вес(кг)	материал	номер
КК73-FC Т	0.07	Инженерный пластик	7380074

Уплотнительная лента в основном используются в пыленепроницаемых и пожаробезопасных средах и обычно упаковываются на расстоянии 50 метров.

➤ **LED**

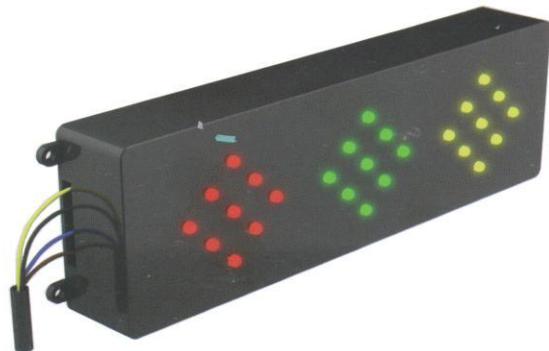

тип	Вес(кг)	номер
КК73-LED	0.28	7380071

Подходит для всех шинопроводов

Вычислительный коэффициент

Если вам нужно троллейный шинопровод, давайте заполнять следующие информации.

О клиенте:			
Наименование компании		проект	
Человек связи		телефон	
факс		адрес	
дата		Электронная почта	
сайт			

О проекте:			
Количество тро-шинопровода		Тип оборудования электроснабжения	
Напряжение работы(в)		частота	
Выбрать тип (трёхфазный/переменный/постоянный)		Длина рельса	
Место монтажа шинопровода (вертикальный/прямой)		Расстояние поддержки(не более 2 метра)	
Количество электроснабжения одностроллейного шинопровода		Использовать в закрытом помещении или на улице	
Исключительная рабочая среда(мокрый,многопыль,химикаты)			
Самая высокая температура		Самая низкая температура	
место и количество секции			
Подпорка нужно или не			
Схема троллейного шинопровода			
максимальное падение напряжения от точки питания до Токоприемника			
Прочие данные			

Двигатель(давайте отметите работать в одно время и запускать в одно время)	оборудование1						
	мощность (KW)	Номинальный ток			Пусковой ток		
		A	COSφN	%ED	A	COSφA	Тип запуски
Основной подъемный двигатель							
Аксессуарный подъемный двигатель							
большой автомобильный двигатель							
Маленький автомобильный двигатель							
Тип двигателя: Двигатель с короткозамкнутым ротором; двигатель с скользящим кольцом;двигатель с переменной частотой							

Двигатель(давайте отметите работать в одно время и запускать в одно время)	Оборудование2						
	мощность (KW)	Номинальный ток			Пусковой ток		
		A	COSφN	%ED	A	COSφA	Тип запуски
Основной подъемный двигатель							
Аксессуарный подъемный двигатель							
большой автомобильный двигатель							
Маленький автомобильный двигатель							
Тип двигателя: Двигатель с короткозамкнутым ротором; двигатель с скользящим кольцом;двигатель с переменной частотой							

Контакты

KLIFTING INDUSTRY CO., LTD.

производитель:

KLIFTING INDUSTRY CO., LTD.

Адрес завода : Workshop No.169 Longxiang Road, Industrial Park, East QiYi Road, LianChi District,
Baoding City, Hebei Province, China

Тел/Факс: 0086-312-679-3605

Почта: sales@kliffing.com

Сайт: <https://ru.kliffing.com/>

Если нужно дальнейшие информации о системе троллейного шинопровода, свяжитесь по вышеуказанными способом.

Необходимо выбрать подходить система троллейного шинопровода для соответствующего применения. Использовать неподходящую систему троллейного шинопровода может привести к повреждению имущества или травмам персонала и другим серьезным последствиям .

цель нашей компании:

Постоянно конструировать и обработать продукты ,чтобы лучше обслуживать клиентов.